

COAST DOWN TEST

Bilen vejes.

Dæktryk justeres til 2,0 bar i alle hjul.

Justerbare spoilere nulstilles.

Spidsningen sættes til $0,0 \pm 2,0$ mm.

- Følgende udføres første gang, der køres ned af langsiden
- Kør min. 100 km/t og sæt bilen i frigear, og lad den rulle ned til 60 km/t (uden at røre bremsen)
- Følgende udføres anden gang, der køres ned af langsiden:
 - kør 30 km/t og sæt bilen i frigear, og lad den rulle ned til 5 km/t (uden at røre bremsen)
- Følgende udføres tredje gang, der køres ned af langsiden:
 - Accelerations test: For registrering af effekten. På tredje omgang accelereres ned af langsiden med maksimal effekt. Bilen skal ikke sættes i frigear, der kan bremses for enden af langsiden. Bilen skal passere målstregen inden kørsel til pitten. Bemærk at bilen ikke må slukkes under udførsel af ovenstående.
- Hvis du er i tvivl om ovenstående er udført korrekt, udføres det igen.

Evt. spørgsmål besvares i teknisk kontrol vognen.

STARTNR: _____

BILENS VÆGT _____KG

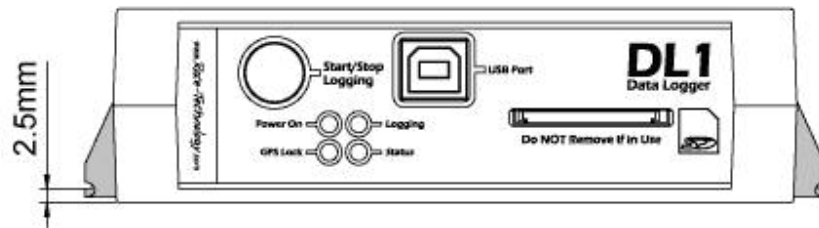
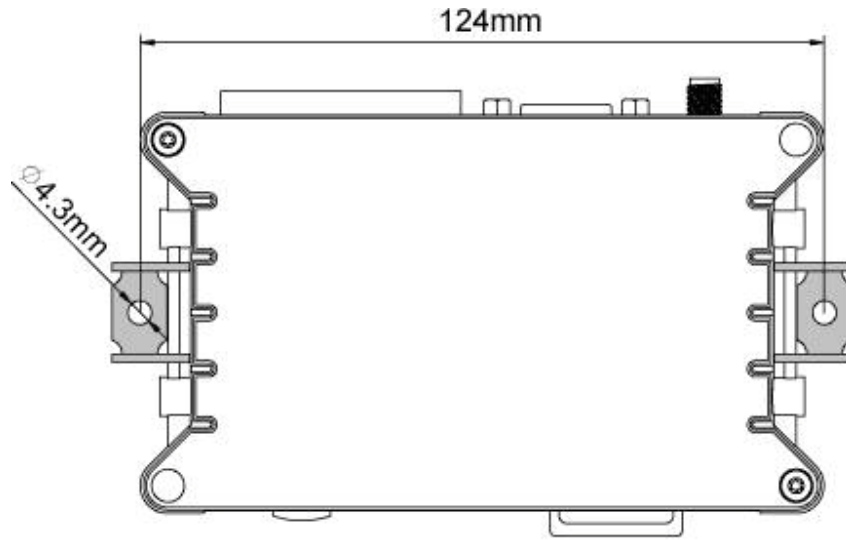

Monteringsvejledning for loggerboks

Boksen skal monteres indenfor det angivet felt på tegningen

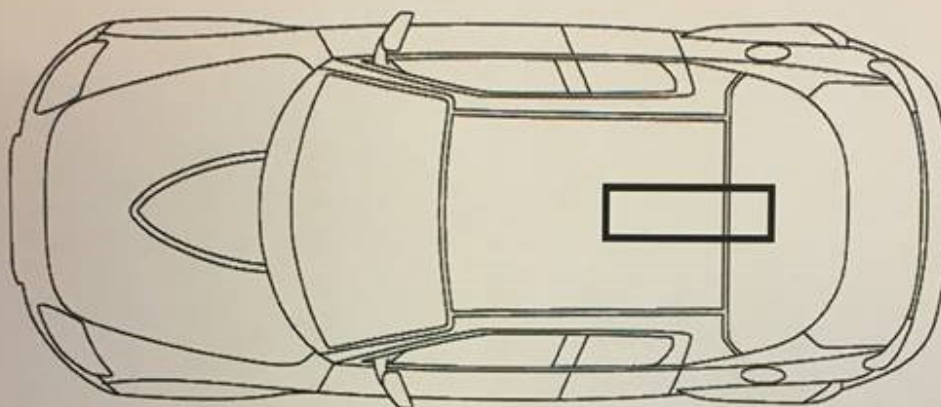

Boksen skal være synlig udefra, og udenfor førerens rækkevidde under kørsel.

Boksen skal monteres så parallelt med bilens centerlinie som muligt, og med kortlæseren vendende bagud.

Boksen leveres med befæstelsesbeslag sådan, at denne kan skrues direkte ned i plade. Plade skal monteres så vandret som muligt. Pladen skal være ca. 15 x 15 cm.

Boksen skal være tilsluttet direkte til 12 v. Dette kan gøres ved at afsætte cigarettænderudtag eller tilslutte denne direkte til batteriet.

Antennen skal monteres udvendigt på bilens tag